

EMPLAZAMIENTO CIERROS VIVENDA TIPO 2 Esc. 1 : 250

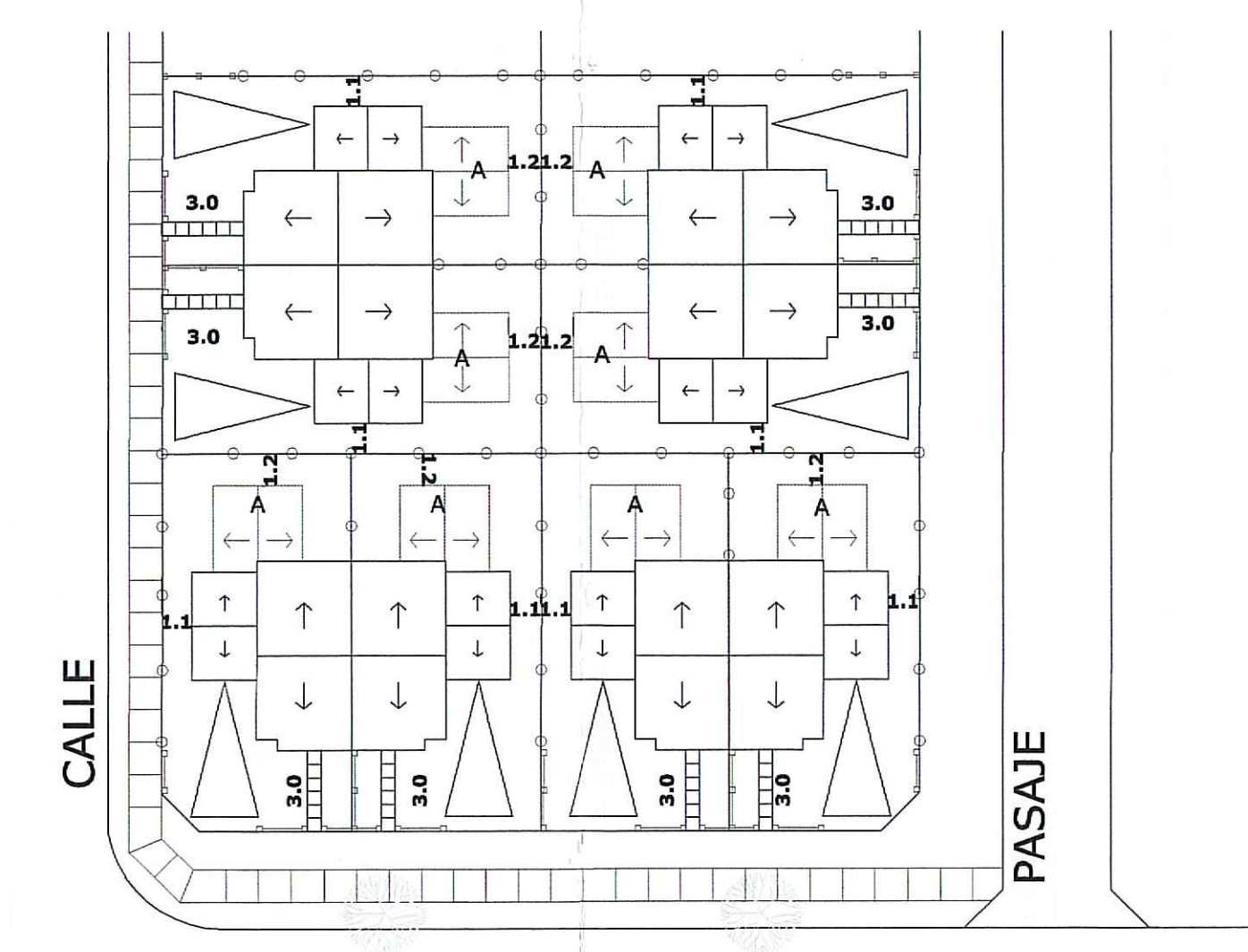

EMPLAZAMIENTO CIERROS VIVENDA TIPO 1 Esc. 1 : 250

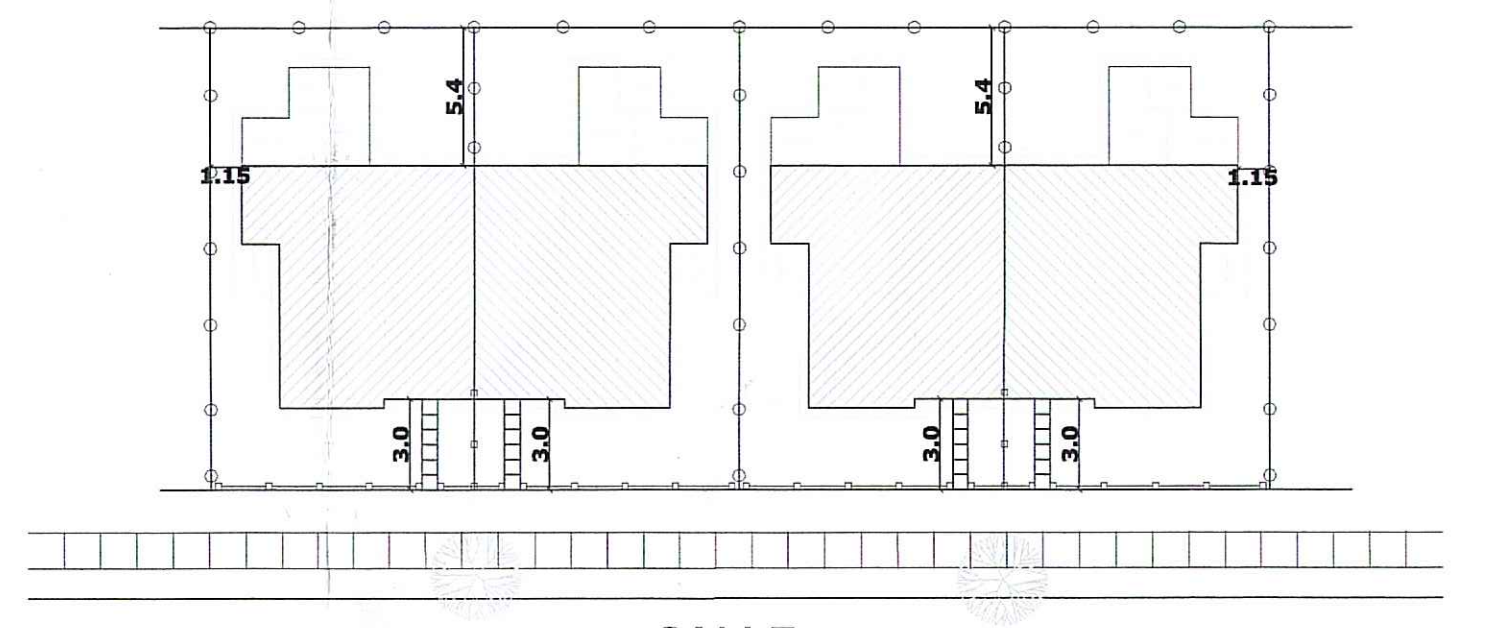

EMPLAZAMIENTO CIERROS VIVENDA MINUSVALIDOS Esc. 1 : 250

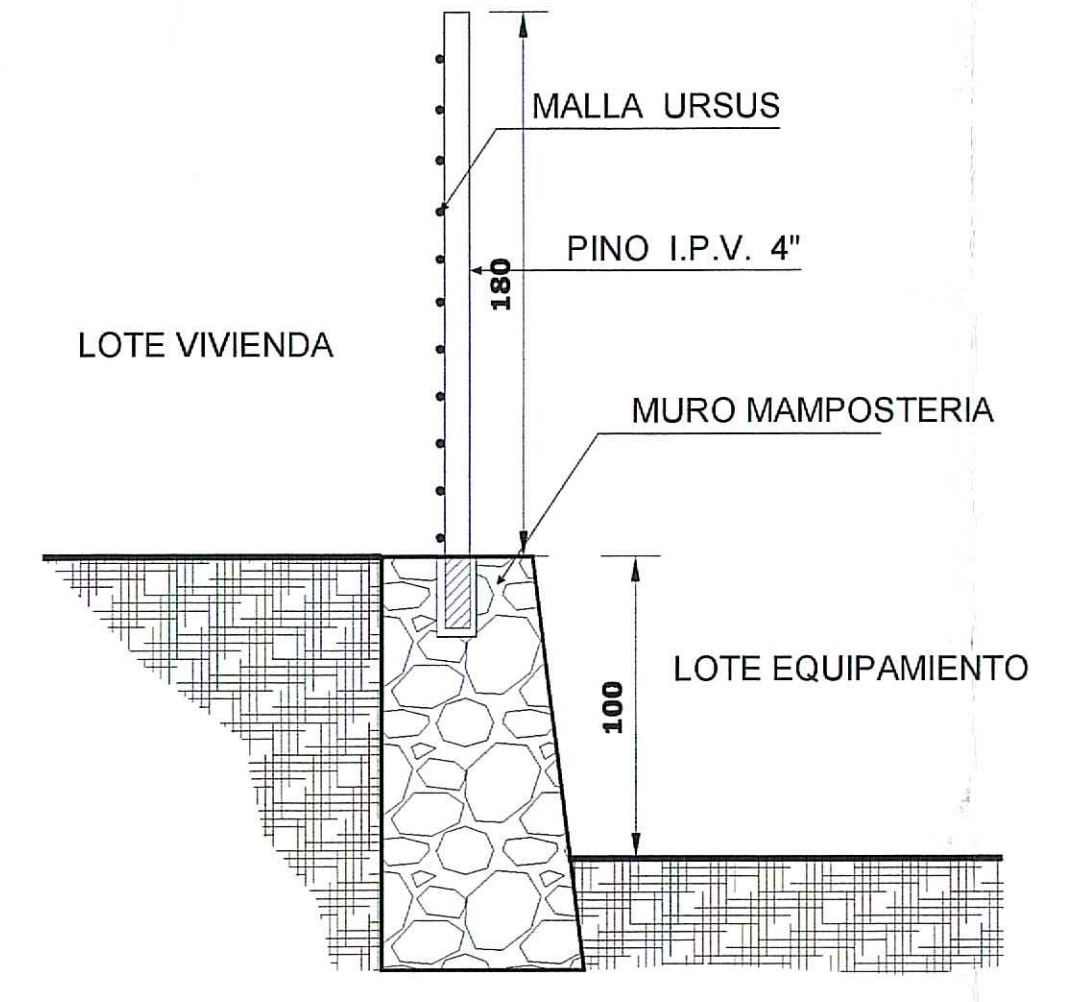

CIERRO ENTRESITIO EQUIPAMIENTO Esc. 1 : 25

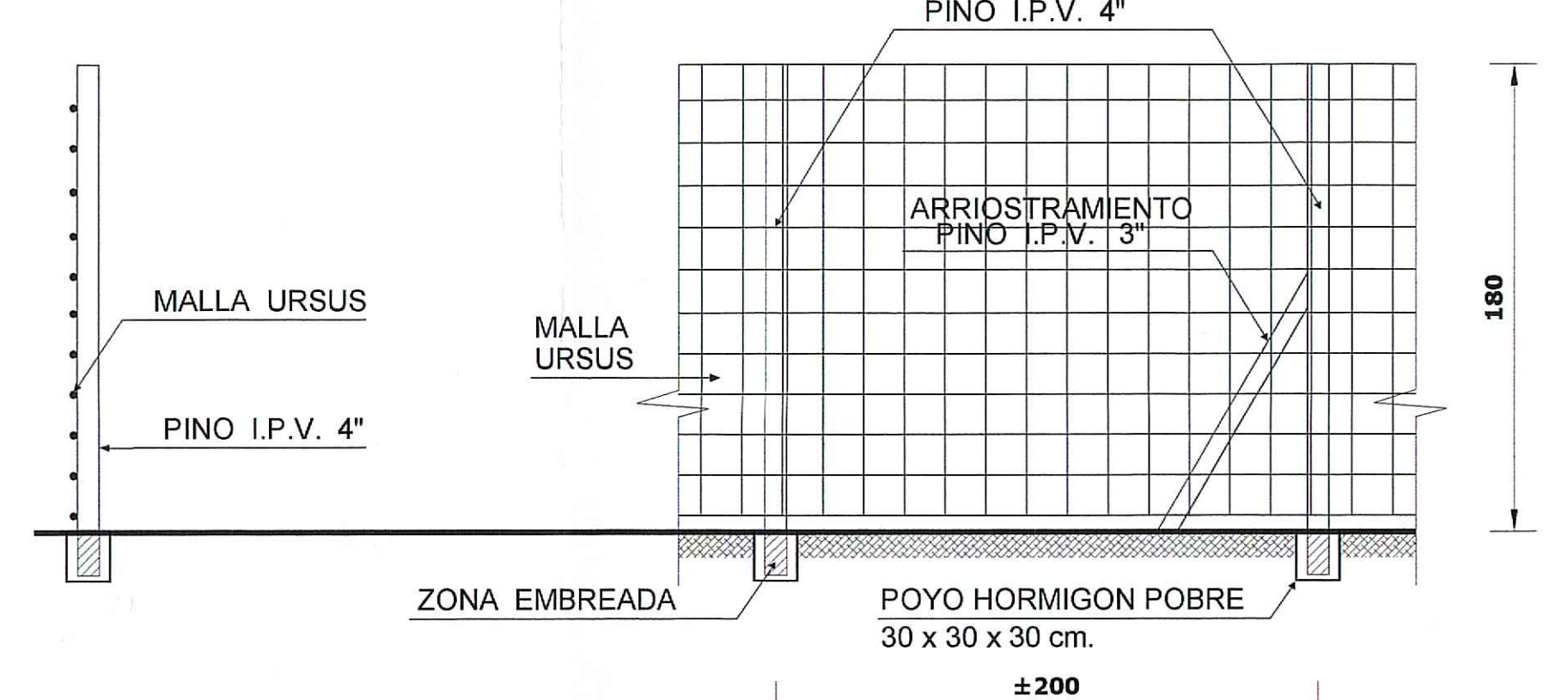

CIERRO ENTRESITIO Y CABEZAL DE MANZANA TIPO Esc. 1 : 25

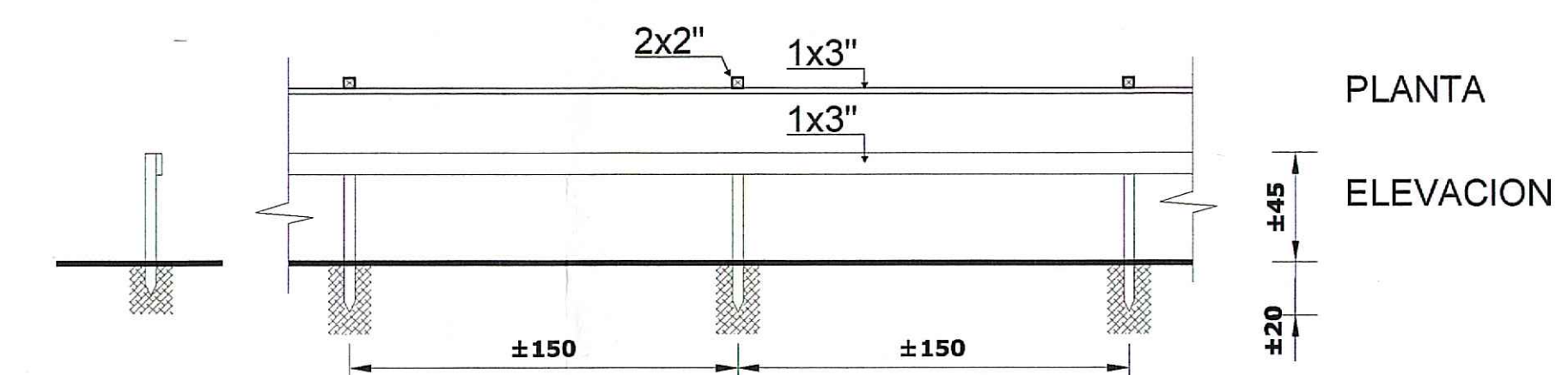

CIERRO ANTEJARDIN Esc. 1 : 25



PLANO DE LOTEO Esc. 1:750

POBLACION DESIDERIO GUZMAN

DESCRIPCION	LOTE	NO VIVIENDAS	SUPERFICIE M2
Lot. de Vivienda	M2-1	14	1.482,2
	M2-2	20	1.973,4
	M2-3	7	723,2
	M2-4	20	1.930,1
	M2-5	10	992,0
	M2-6	5	500,0
	M2-7	10	1.045,4
	M2-8	12	1.240,0
	M2-9	24	2.339,2
	M2-10	20	2.040,0
	M2-11	10	1.070,0
	M2-12	8	819,0
Total		106	14.919,5
Areas Verdes	AV-3		87,3
	AV-4		332,4
	AV-5		332,1
	AV-6		392,4
	AV-7		62,2
	AV-8		212,2
Total			1.386,6
Total			16.306,1

DESCRIPCION	LOTE	NO VIVIENDAS	SUPERFICIE M2
Lot. de Vivienda	M2-3	3	303,0
	M2-4	13	1.209,0
	M2-5	1	143,0
	M2-13	10	1.070,0
	M2-14	25	2.000,0
	M2-15	24	2.302,0
	M2-16	10	1.000,0
	M2-17	20	1.940,0
	M2-18	10	1.000,0
Total		104	14.964,0
Areas Verdes	AV-3		87,3
	AV-4		332,4
	AV-5		332,1
	AV-6		392,4
	AV-7		62,2
	AV-8		212,2
Total			1.386,6
Total			16.350,6

DESCRIPCION	LOTE	NO VIVIENDAS	SUPERFICIE M2
Lot. de Vivienda	M2-3	3	303,0
	M2-4	13	1.209,0
	M2-5	1	143,0
	M2-13	10	1.070,0
	M2-14	25	2.000,0
	M2-15	24	2.302,0
	M2-16	10	1.000,0
	M2-17	20	1.940,0
	M2-18	10	1.000,0
Total		104	14.964,0
Equipamiento Municipal	EQM-1		678,7
	EQM-2		678,7
	EQM-3		678,7
Total			2.036,1
Total			17.000,1

PLANO UBICACION

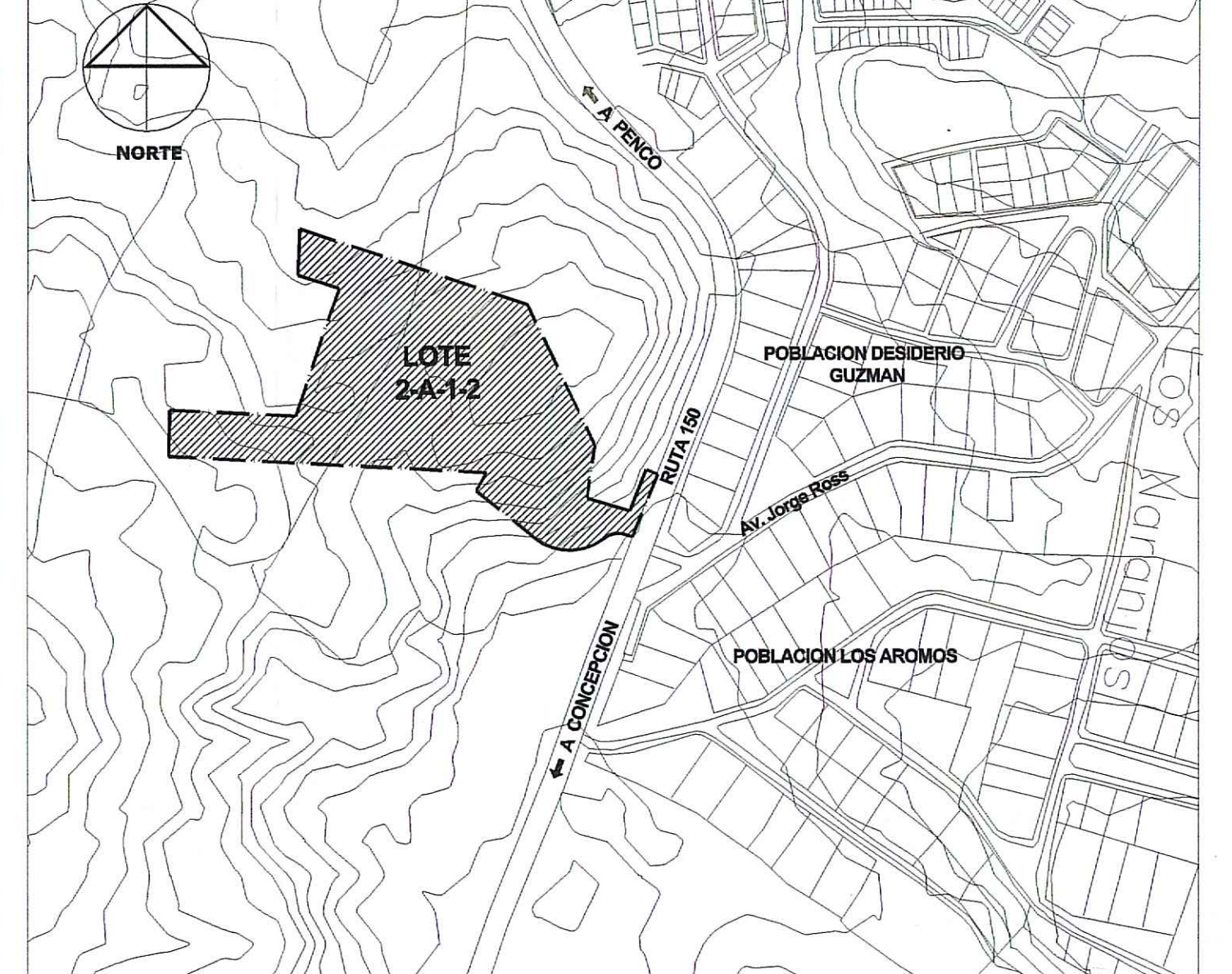

CALCULO DE DENSIDAD BRUTA Y CESIONES ETAPA 1

SUPERFICIE TERRENO	46.501 M2
TOTAL SUPERFICIE LOTES	16.536 M2
NUMERO DE LOTES PROYECTADOS PARA VIVIENDAS	156
DENSIDAD HABITACIONAL (Art. 6.1.8 - O.G.de U. y C.)	132,8 Hab/Ha

CESION DE AREAS VERDES (Art. 2.2.5 - O.G.de U. y C.)	7,1 %	3.259,9 M2	3.588,69 M2
CESION DE EQUIPAMIENTO (Art. 2.2.5 - O.G.de U. y C.)	2,1 %	963,9 M2	1.036,3 M2
CESION CIRCULACIONES (Art. 2.2.5 - O.G.de U. y C.)	30 %	14.098,1 M2	9.965,02 M2

CALCULO DE DENSIDAD BRUTA Y CESIONES ETAPA 2

SUPERFICIE TERRENO	49.288 M2
TOTAL SUPERFICIE LOTES	14.405,53 M2
NUMERO DE LOTES PROYECTADOS PARA VIVIENDAS	144
DENSIDAD HABITACIONAL (Art. 6.1.8 - O.G.de U. y C.)	120,8 Hab/Ha

CESION DE AREAS VERDES (Art. 2.2.5 - O.G.de U. y C.)	7,1 %	3.498 M2	8.491,7 M2
CESION DE EQUIPAMIENTO (Art. 2.2.5 - O.G.de U. y C.)	2,1 %	1.036,6 M2	5.245,7 M2
CESION CIRCULACIONES (Art. 2.2.5 - O.G.de U. y C.)	30 %	14.454,6 M2	13.265,7 M2

CUADRO SUPERFICIES LOTEO

LOTES VIVIENDA	30.444,93 M2
AREAS VERDES	13.090,38 M2
AREAS VERDES PROTECCION NATURAL	22.247,7 M2
EQUIPAMIENTO	6.282 M2
SUPERFICIE TERRENO	95.169 M2

CUADRO TIPOLOGIAS DE VIVIENDA ETAPA 1 y 2

TIPO	TIPO 1	TIPO 2	Disap. 01	Disap. 02	Disap. 03	Disap. 04	TIPO 1 Amp.	TIPO 1 ET	TIPO 1 Amp. ET	TOTAL
TOTAL	129 vv.	120 vv.	3 vv.	3 vv.	2 vv.	37 vv.	5 vv.	1 vv.	300 vv.	

CALCULO DE DENSIDAD BRUTA Y CESIONES RECEPCION PARCIAL

SUPERFICIE TERRENO	65.768 M2
TOTAL SUPERFICIE LOTES	9.852,2 M2
NUMERO DE LOTES PROYECTADOS PARA VIVIENDAS	222
DENSIDAD HABITACIONAL (Art. 6.1.8 - O.G.de U. y C.)	135 Hab/Ha

CESION DE AREAS VERDES (Art. 2.2.5 - O.G.de U. y C.)	7,1 %	4.669,92 M2	25.784,2 M2
CESION DE EQUIPAMIENTO (Art. 2.2.5 - O.G.de U. y C.)	2,1 %	1.381,1 M2	1.713 M2
CESION CIRCULACIONES (Art. 2.2.5 - O.G.de U. y C.)	30 %	19.730,4 M2	15.389,8 M2

CUADRO RESUMEN DE SUPERFICIES A RECEPCIONAR

DESCRIPCION	CANTIDAD	SUPERFICIE M2
Lot. de vivienda	222	22.881 m2
Area verde	7	3.536,5 m2
Area verde proteccion natural	4	22.247,7 m2
Equipamiento	3	1.713 m2
Validad	--	15.389,8 m2
TOTAL SUPERFICIE A RECEPCIONAR		65.768 m2

PROGRAMA HABITACIONAL: FONDO SOLIDARIO DE VIVIENDA

PROYECTO DE LOTE: PROYECTO HABITACIONAL DE RECONSTRUCCION "VILLA MONTAÑUE" 2ª ETAPA 300 VIVIENDAS

Acceso: Sur a Parroquia El Tirol, Pisco, Peru

PROPIETARIO	Roa, Legui
RUT	69.150.500-6
ARQUITECTO	MANUEL DURAN LISABAY
RUT	8.854.024-5

Escala	Indicada
Fecha	24/09/2018
Lamina	
Ingiero	Christan Martinez Soza

PLANO DE LOTEO CUADROS DE SUPERFICIE EMPLAZAMIENTO CIERROS

Nº Familia: 300 (reaccion 222 vv.)

Sup. Lote: 95.169 m2

Vivienda: 300

Dispo: 8

A-01